

SL8.0treadmill RVSL-10821-AC

目次

ユーザーマニュアル(組立方法・取扱説明書)	1
パーツリスト(部品一覧表)	10
コンソールマニュアル(操作画面説明書)	13
シリアル表示位置	31



SL8.0 AC USER MANUAL

P.1



SL8.0 AC USER MANUAL



Part No.	Description	Qty
A	Main Frame	1
B	Left upright Tube	1
C	Right Upright Tube	1
D	Console Base	1
E	Console Panel	1
F	PAD Holder	1
B09	Cross Wrench with Screw driver	1
B10	T Shape Allen Wrench	1
B14	Allen Wrench	1
C05	Console Back Cover	1
C17	Left Upright Tube Cover	1
C18	Right Upright Tube Cover	1
C21	Accessories Holder Mat	1

Part No.	Description	Qty
C22	Bottle Holder Mat	1
D16	Bolt - M6 * 15	4
D12	Bolt - M8 * 30	4
D06	Bolt - M10 * 20	6
D07	Bolt - M10 *25	8
D27	Flat Washer - 8	4
D28	Flat Washer - 10	6
D39	Flat Washer - 6	4
D30	Spring Washer - 8	4
D38	Spring Washer - 6	4
E22	Power Wire	1
E14	Safety Key	1
E31	Mp3 Wire	1
E41	Dongle	1

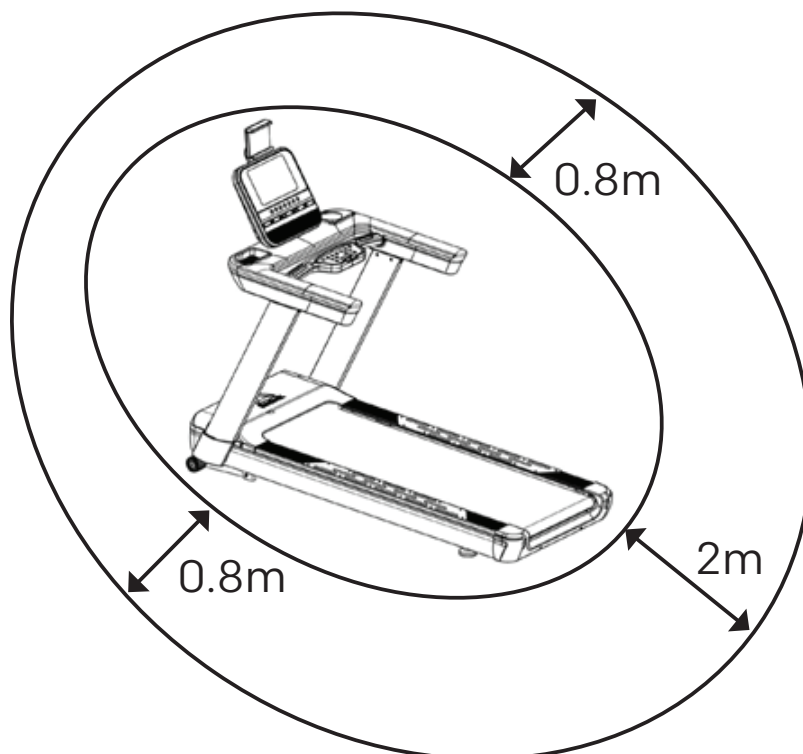

1

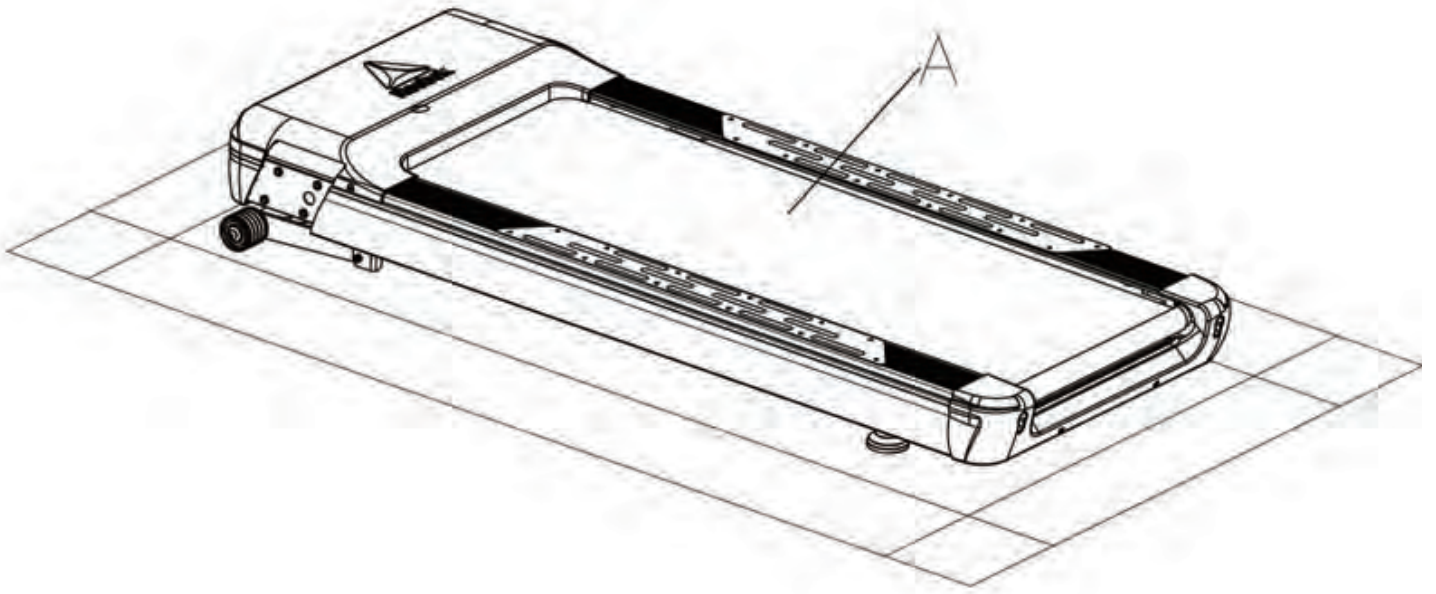

2

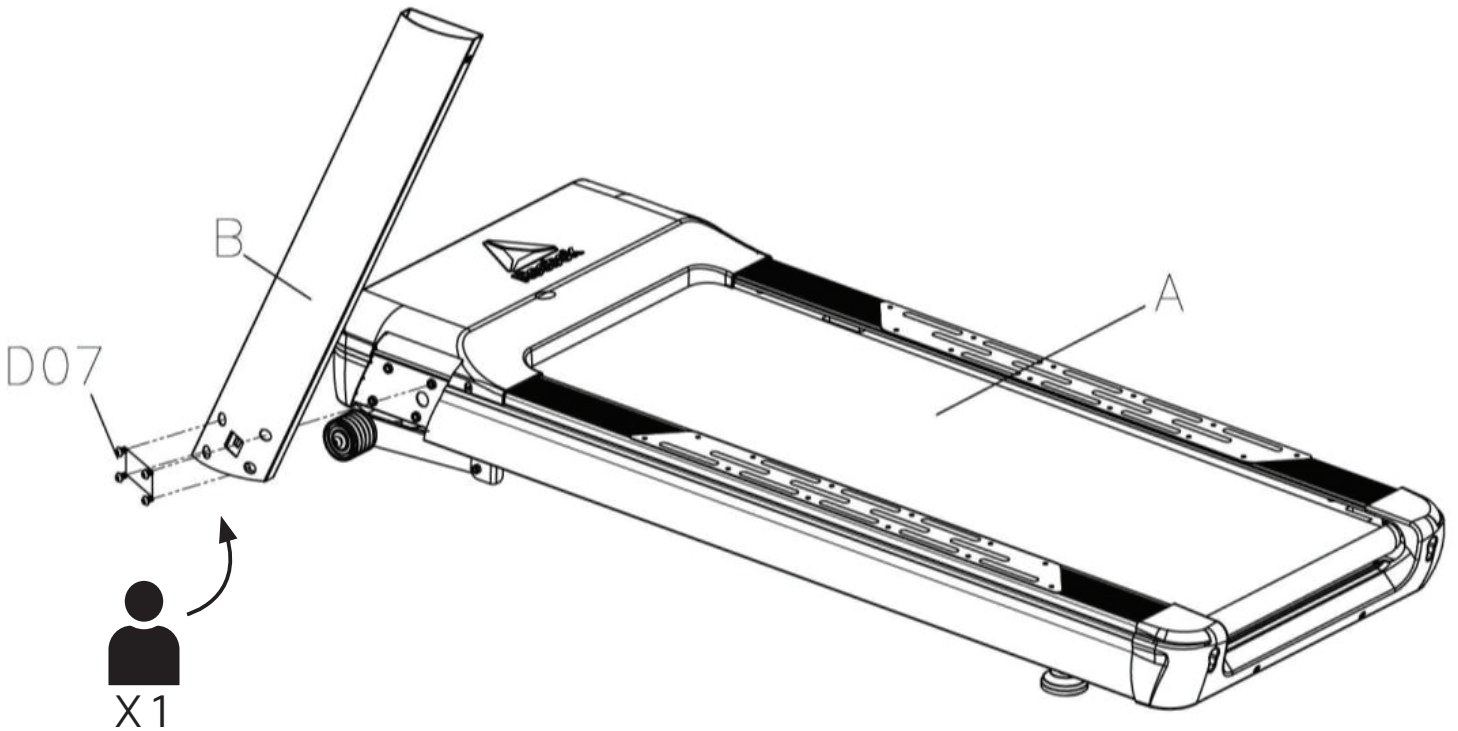
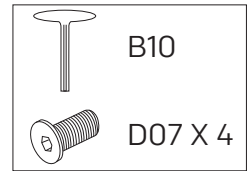

3

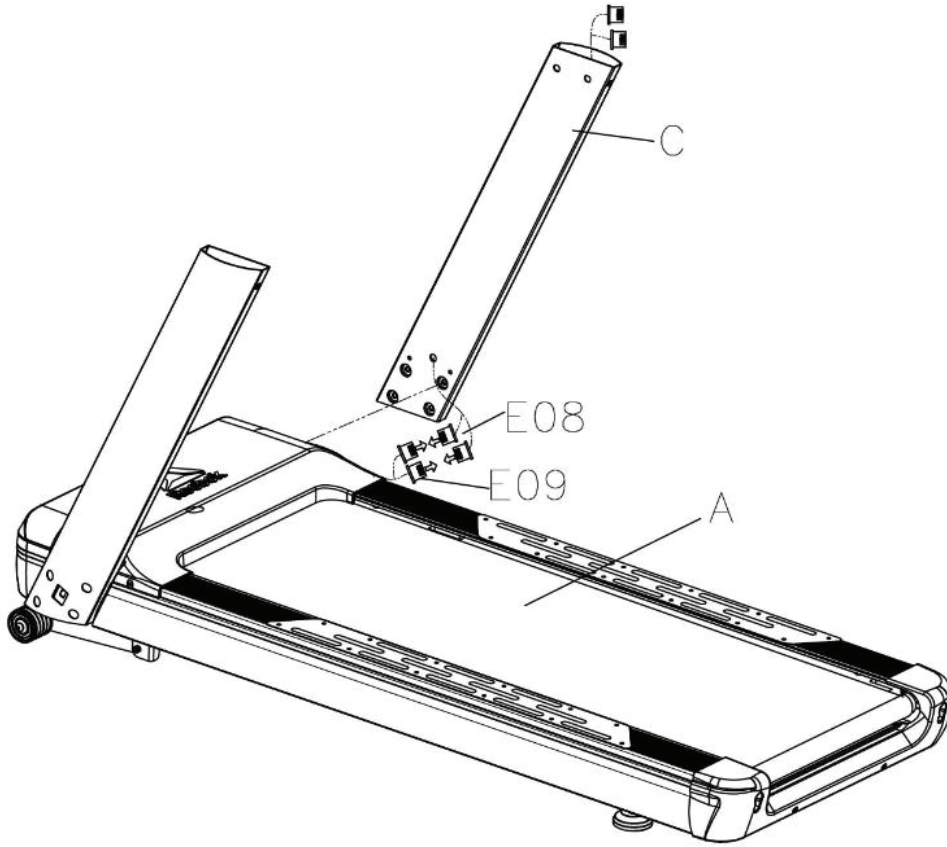

4

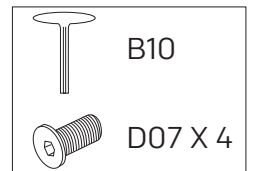
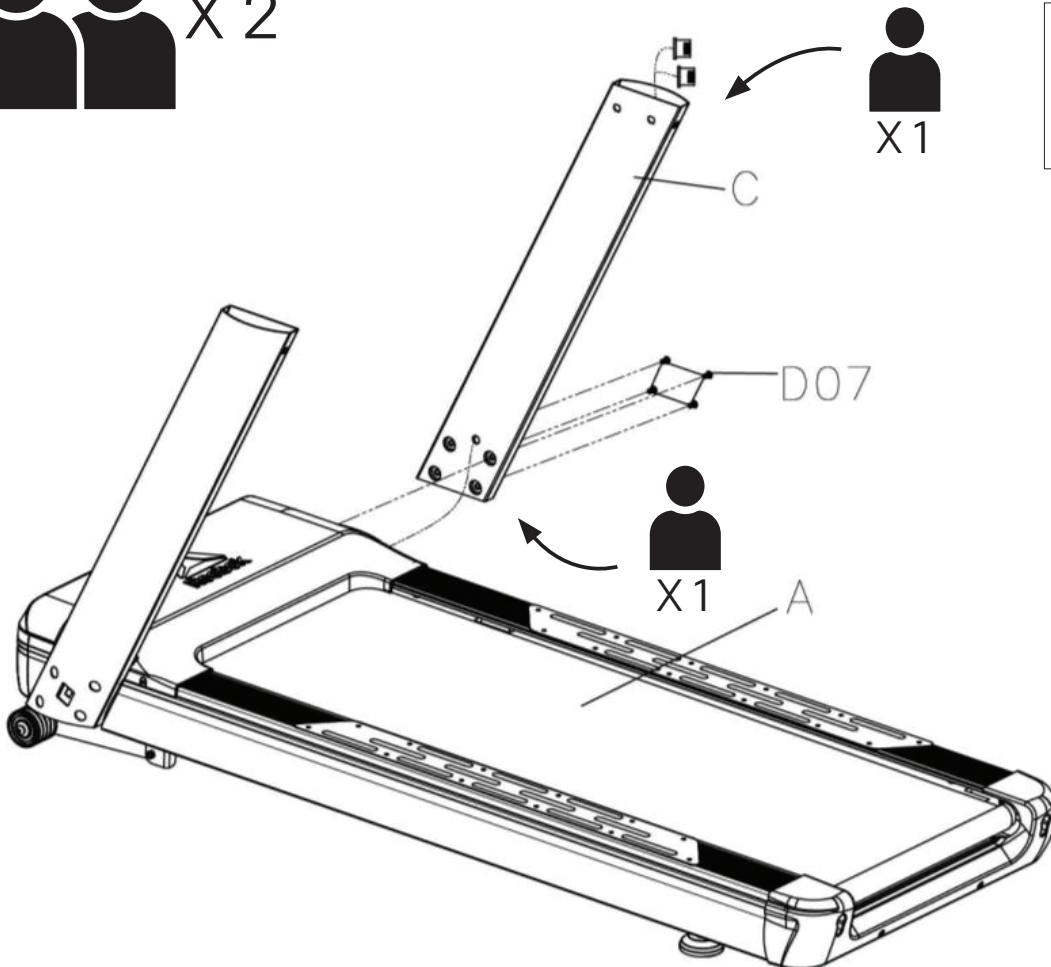

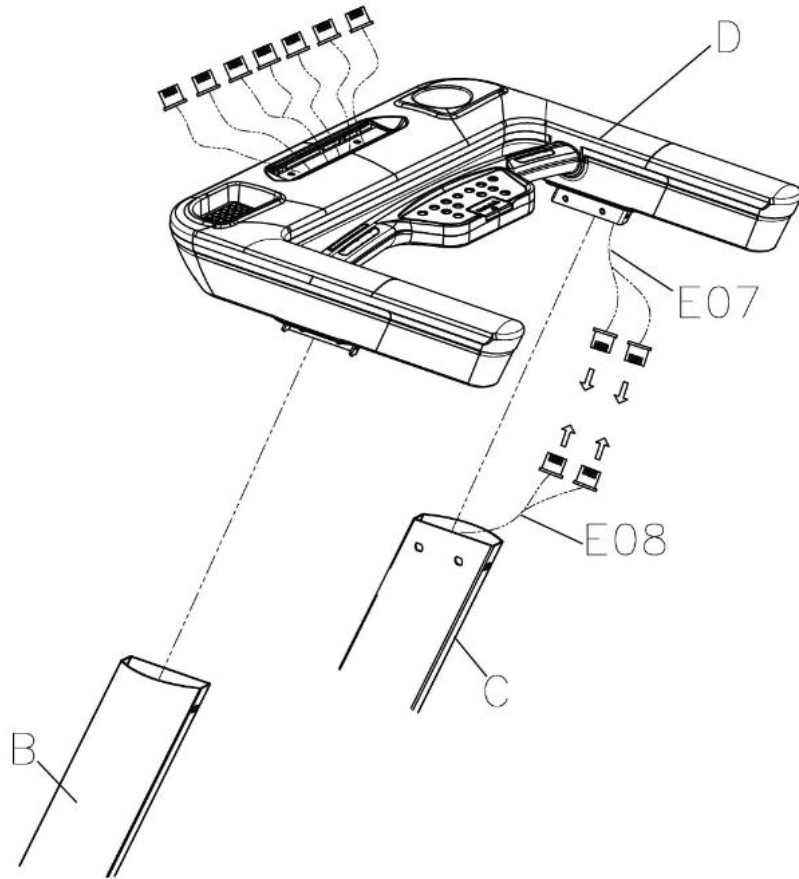

5

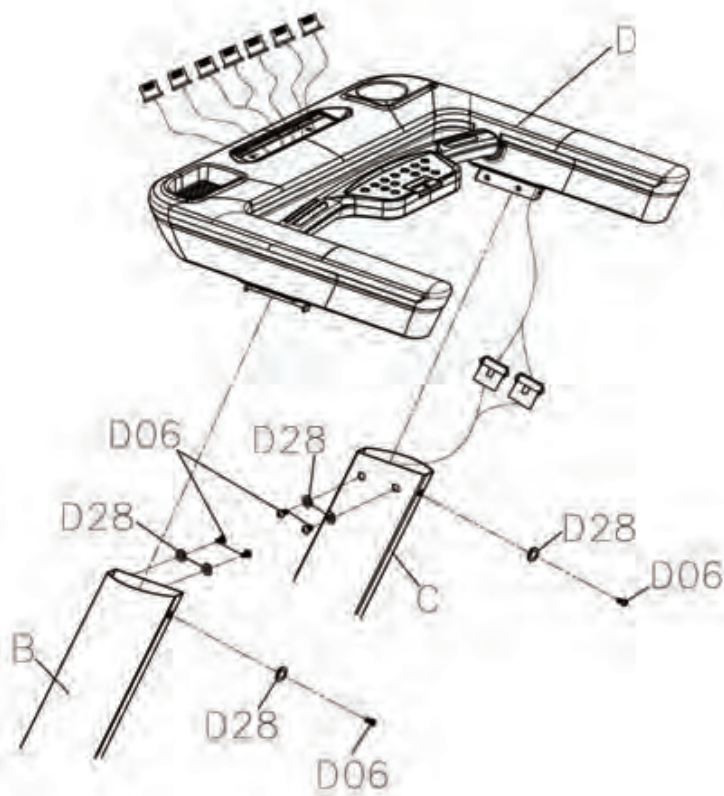

6



	B14
	D06 X 6
	D28 X 6

7

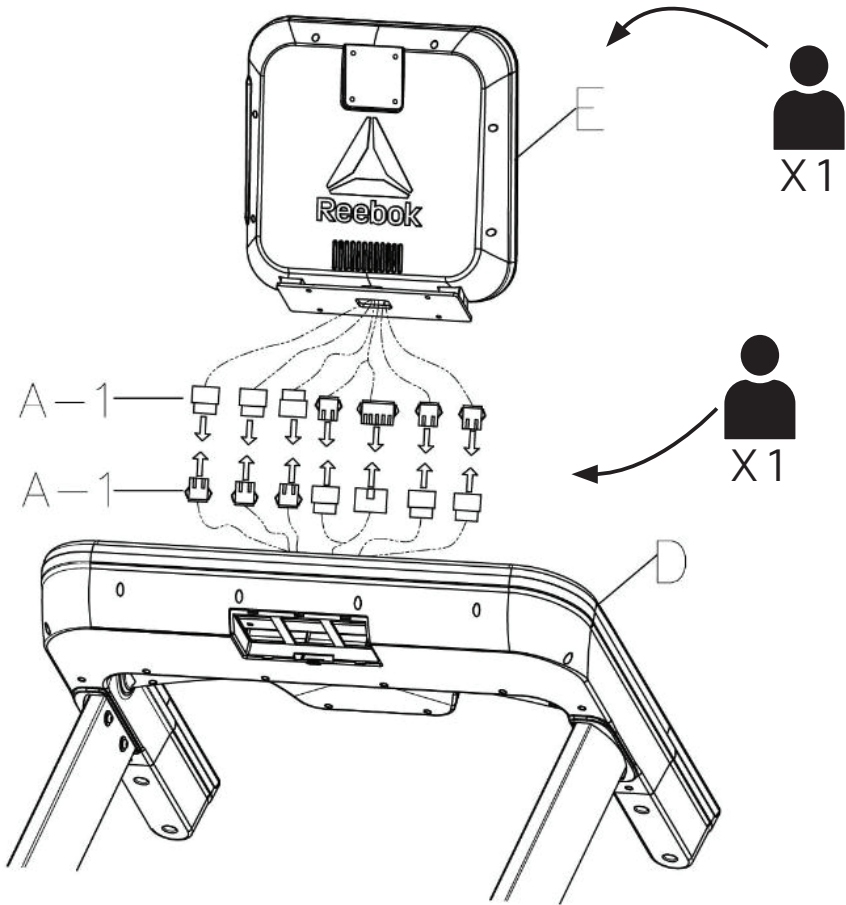

8

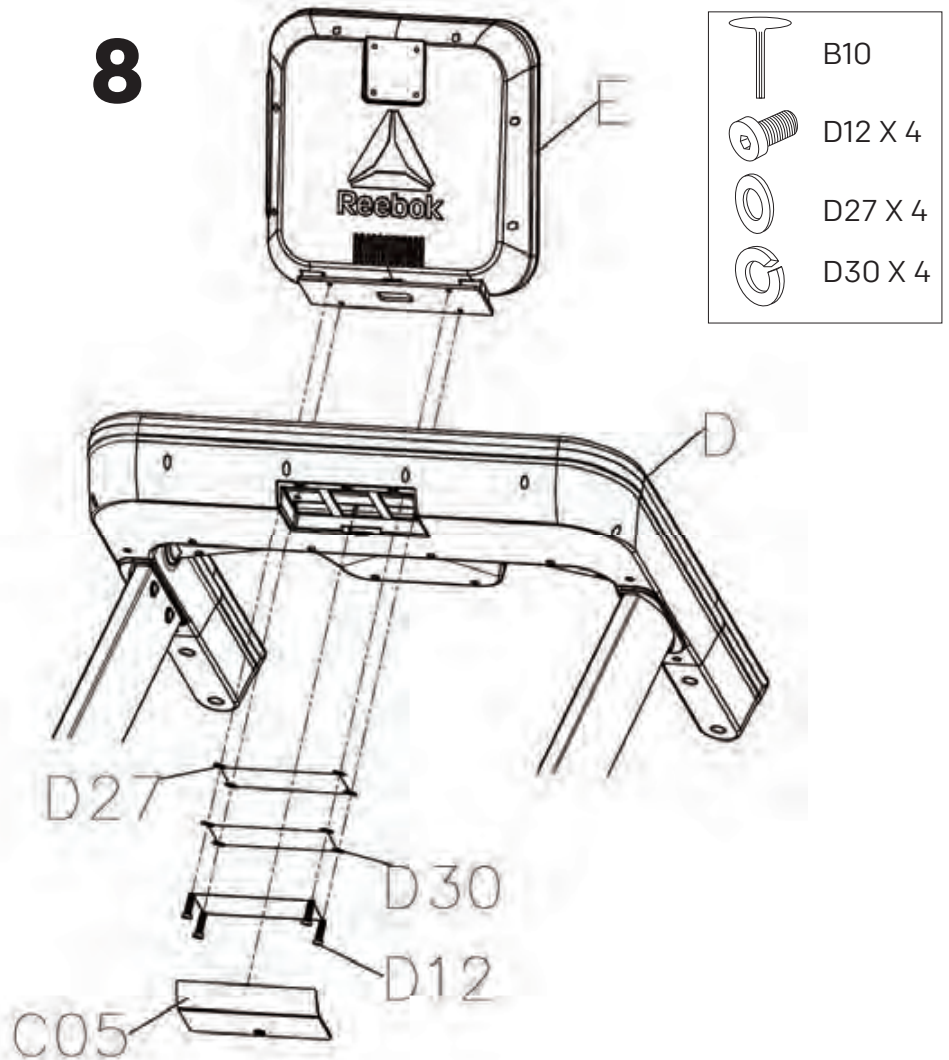

9

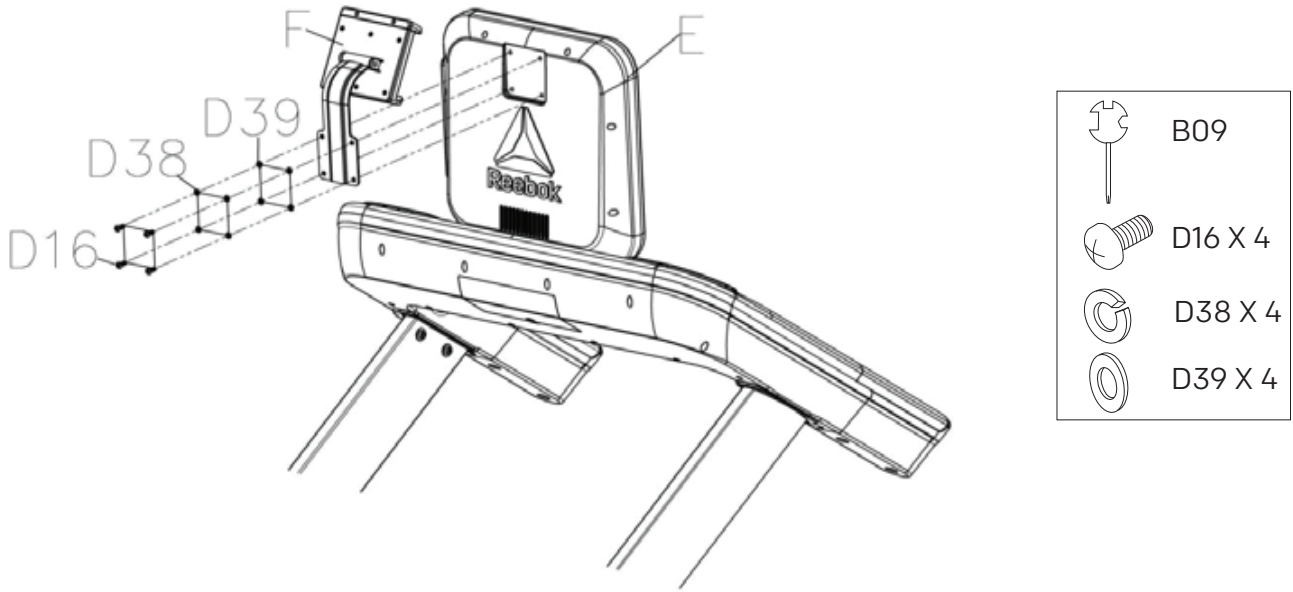

10

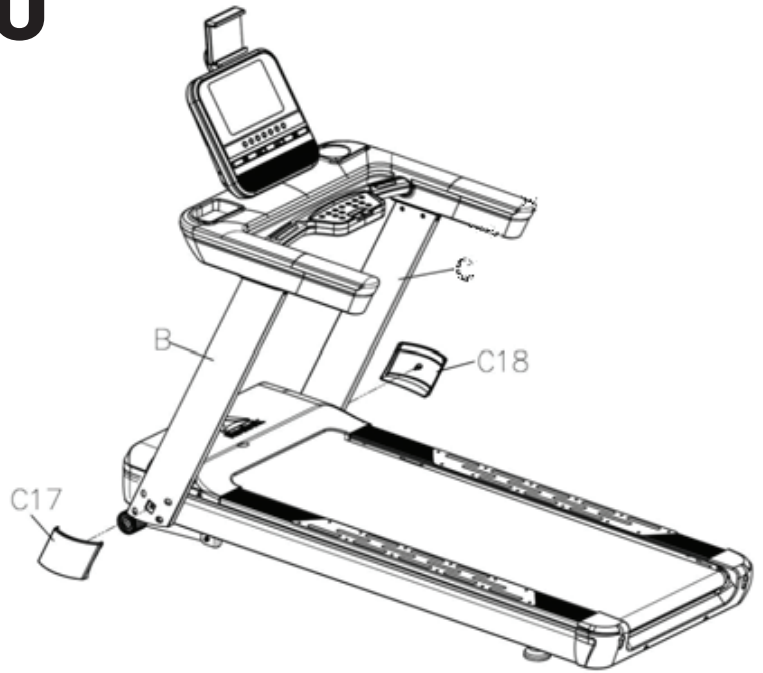

11



SAFETY KEY

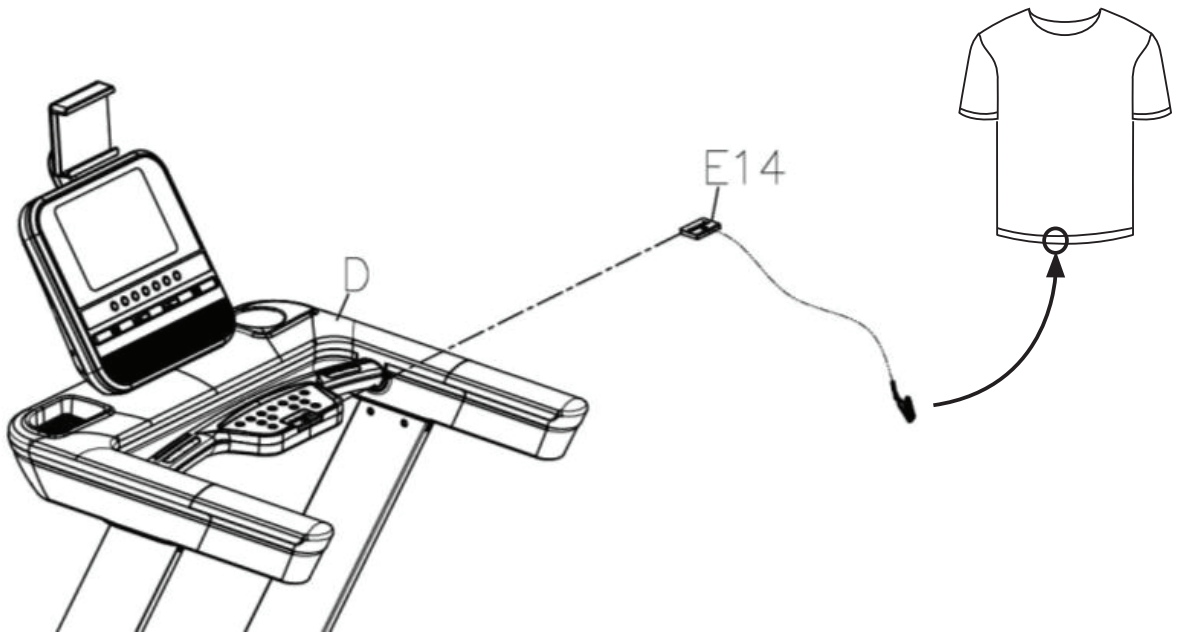

LUBRICATING THE TREADMILL

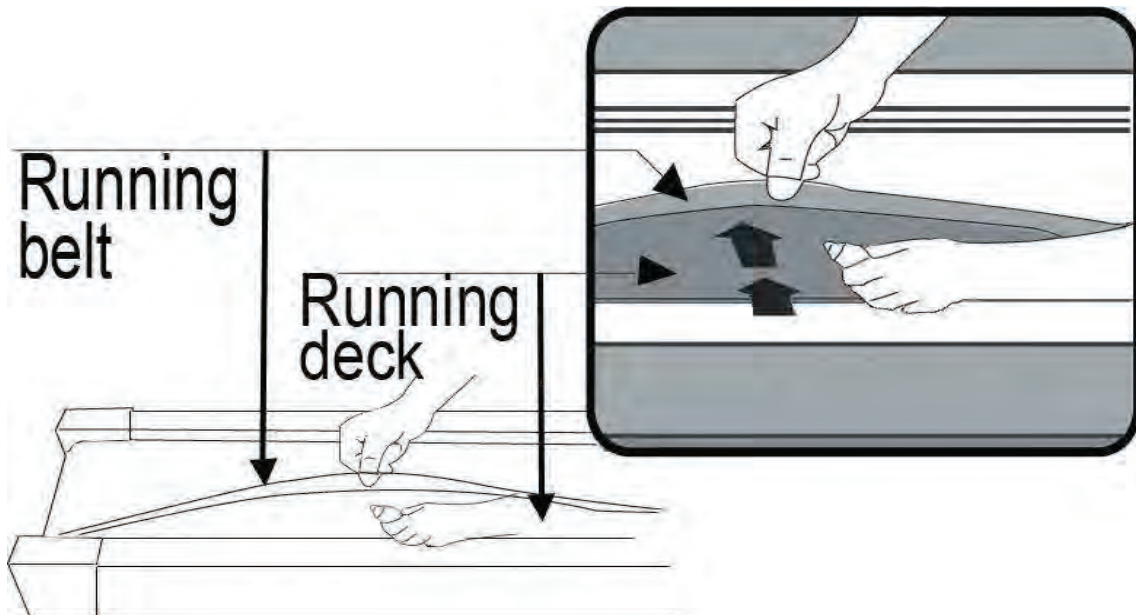

* Every 3-6 months
** See User Guide for more info

MOVING THE TREADMILL

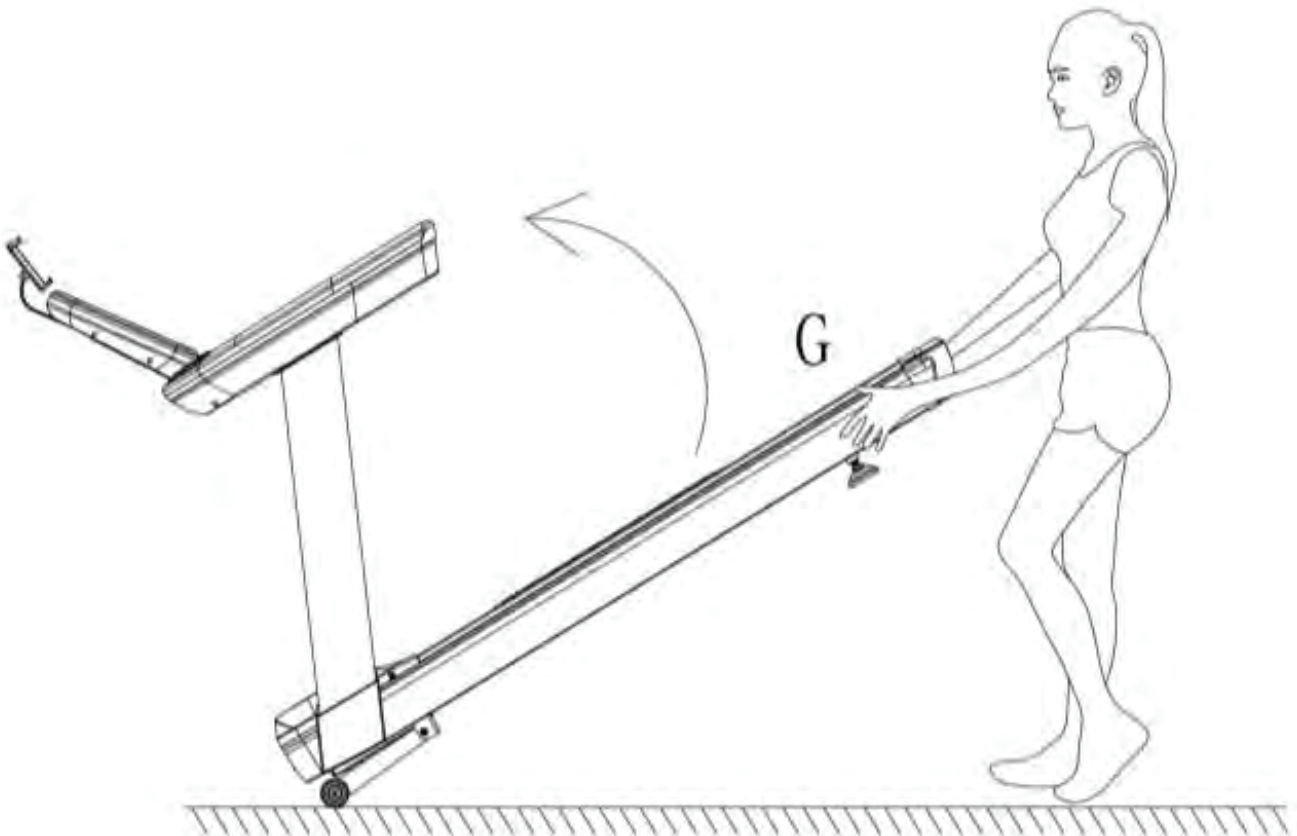
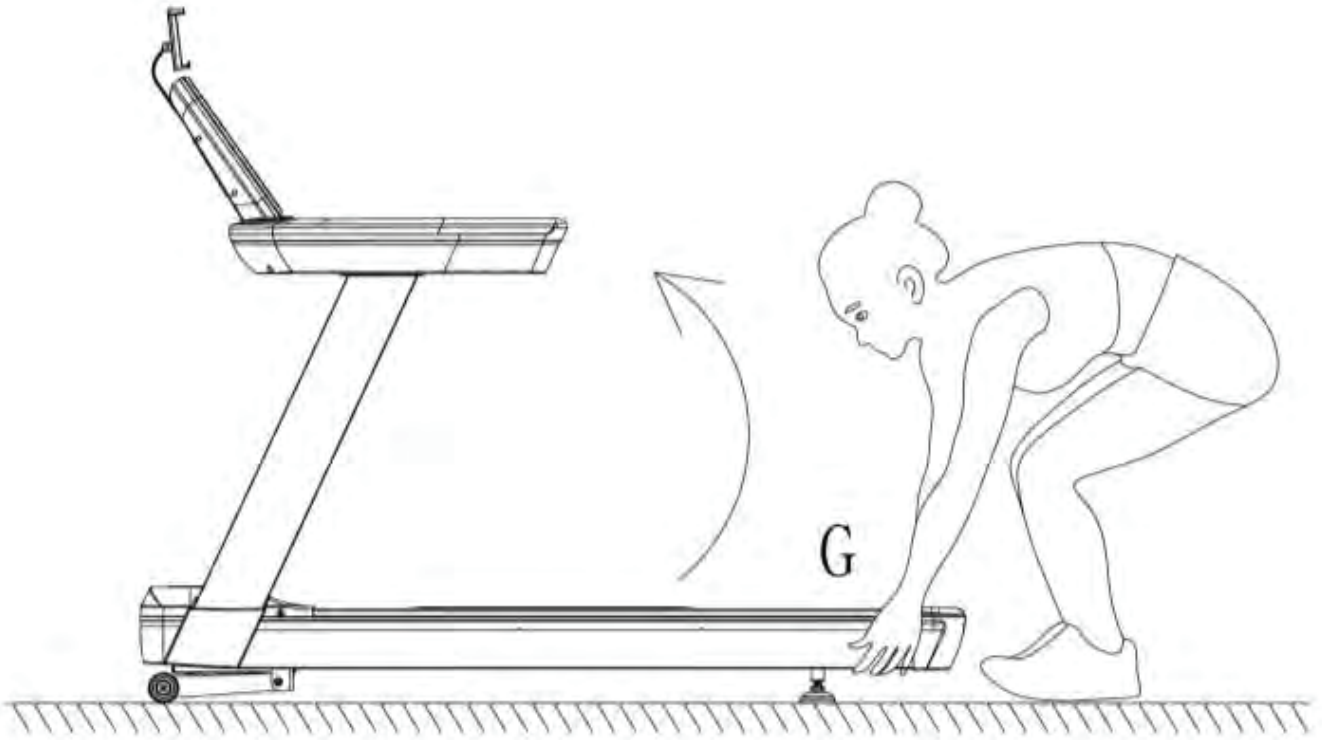

EXPLODED DIAGRAM

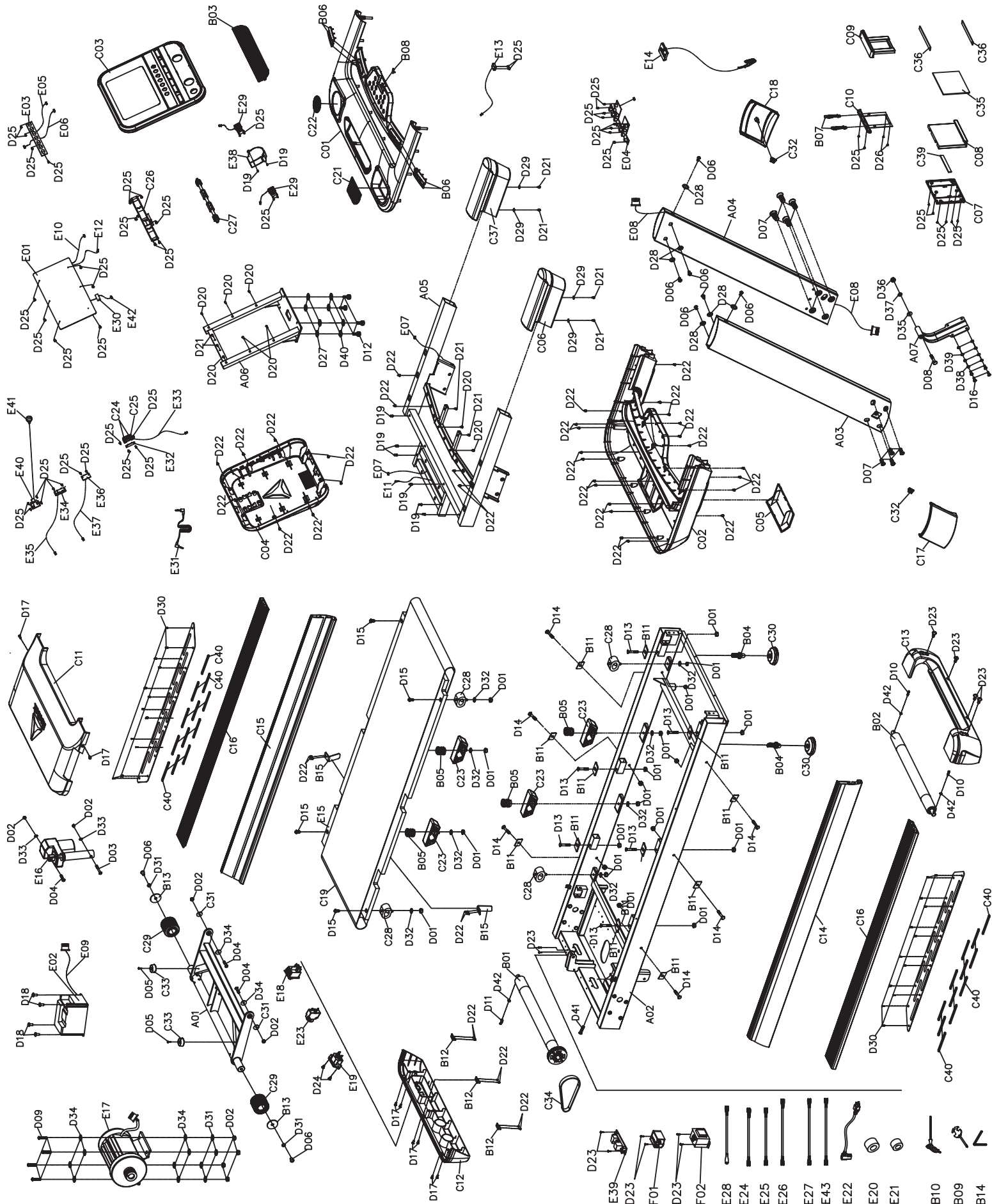

No.	Part description	Remark	Qty	No.	Part description	Remark	Qty
A01	Incline bracket		1	C18	Right upright tube cover		1
A02	Main frame		1	C19	Running belt		1
A03	Left upright tube		1	C20	Anti-slip pad		2
A04	Right upright tube		1	C21	Accessories holder mat		1
A05	Console bracket		1	C22	Bottle holder mat		1
A06	Console panel bracket		1	C23	T shape cushion		4
A07	PAD holder bracket		1	C24	Volume control button		1
B01	Front roller		1	C25	Base of volume control button		1
B02	Back roller		1	C26	Fan guide		1
B03	Speaker net		1	C27	Fan axis		1
B04	Versatile adjustment screw		2	C28	Cushion		4
B05	Compression spring 1		4	C29	Moving wheel		2
B06	Pulse steel plate		4	C30	Versatile foot pad		2
B07	Tension spring		2	C31	Rubber pad		2
B08	Safety key plate		1	C32	Tube buckle		2
B09	Cross wrench with screw driver		1	C33	Flat foot pad		2
B10	T shape Allen wrench	6mm	1	C34	Motor belt		1
B11	Side rail pressing sheet		12	C35	Big silicone pad		1
B12	Screw plate		3	C36	Small silicone pad		2
B13	Big washer		2	C37	Right handle bar		1
B14	8# Allen wrench	8mm	1	C39	PAD Holder mat	13*1*120mm	1
B15	Belt Hook		2	C40	Rubber on anti-slip pad		24
C01	Console top cover		1	D01	Nut	M8	20
C02	Console bottom cover		1	D02	Nut	M10	8
C03	Console panel top cover		1	D03	Bolt	M10*65	1
C04	Console panel bottom cover		1	D04	Bolt	M10*45	3
C05	Console back cover		1	D05	Bolt	M5*16	2
C06	Left handle bar		1	D06	Bolt	M10*20	8
C07	Holder bottom cover		1	D07	Bolt	M10*25	8
C08	Holder top cover		1	D08	Bolt	M8*85	1
C09	Holder sliding top cover		1	D09	Bolt	M10*40	4
C10	Holder sliding top cover		1	D10	Bolt	M8*65	2
C11	Motor top cover		1	D11	Bolt	M8*55	1
C12	Motor front cover		1	D12	Bolt	M8*30	4
C13	Rear cover		1	D13	Bolt	M8*45	6
C14	Left side rail		1	D14	Bolt	M8*55	6
C15	Right side rail		1	D15	Bolt	M8*25	4
C16	Top side rail		2	D16	Bolt	M6*15	4
C17	Left upright tube cover		1				

SL8.0 AC USER MANUAL

No.	Part description	Remark	Qty	No.	Part description	Remark	Qty
D17	Bolt	M5*12	8	E14	Safety Key		1
D18	Bolt	M4*12	4	E15	Running board		1
D19	Screw	ST4.2*40	8	E16	Incline motor		1
D20	Screw	ST4.2*25	8	E17	AC motor		1
D21	Screw	ST4.2*20	8	E18	Switch button		1
D22	Screw	ST4.2*12	43	E19	Power socket		1
D23	Screw	ST4.2*20	12	E20	Magnet ring		1
D24	Screw	ST2.9*12	2	E21	Magnet core		1
D25	Screw	ST2.9*8	54	E22	Power wire		1
D26	Screw	ST2.9*8	2	E23	Overload protector		1
D27	Flat washer	8	4	E24	AC single wire	Blue 200mm	1
D28	Flat washer	10	6	E25	AC single wire	Brown 200mm	2
D29	Flat washer	Φ5*Φ13*1.0	4	E26	AC single wire	Blue 350mm	1
D30	Screw	ST4.2*12	24	E27	AC single wire	Brown 350mm	1
D31	Spring washer	10	6	E28	Grounding wire	Y/G 350mm	4
D32	Lock washer	8	8	E29	Speaker		2
D33	Lock washer	10	2	E30	Bluetooth adapter board		1
D34	Big washer	10	10	E31	Mp3 connecting wire		1
D35	Flat washer	8	1	E32	Volume control board		1
D36	Nut	M8	1	E33	Volume control wire		1
D37	Spring washer	8	1	E34	Audio input/output board		1
D38	Spring washer	6	4	E35	Amplifier board input wire		3
D39	Flat washer	6	4	E36	USB connecting board		1
D40	Spring washer	8	4	E37	USB connecting wire		1
D41	Bolt	M8*45	1	E38	Fan		1
D42	Big washer	8	3	E39	Energy saving plate		1
E01	Console		1	E40	Bluetooth board		1
E02	Inverter		1	E41	Dongle		1
E03	Button board 1		1	E42	Bluetooth adapter board connecting wire		1
E04	Button board 2		1	E43	AC single wire	Red 500mm	2
E05	Button board top signal wire		1	F01	Inductance		1
E06	Console top signal wire		1	F02	Filter		1
E07	Console middle signal wire 1		1				
E08	Console middle signal wire 2		1				
E09	Console bottom signal wire		1				
E10	Hand pulse top signal wire		1				
E11	Hand pulse bottom signal wire		1				
E12	Top signal wire on switch button		1				
E13	Bottom signal wire on switch button		1				



はじめに

この度は弊社 リーボック製品をご購入賜りまして、誠にありがとうございます。
本製品を組立、ご使用頂く前に、以下内容をご確認頂けますようお願い申し上げます。

1. 本体前方フレーム もしくは 外箱に シリアル番号が記載されたシールがございます。
お手数ですが、同封の保証書へ必ずシリアル番号をお控え頂けますようお願い致します。
2. 同封のユーザーガイド 及び 保証規定 内容を必ずご確認くださいようお願い致します。
3. 組立ガイドに従って組立をお願い致します。
付属の六角レンチ以外に、スパナ もしくは ラチェットレンチをご用意下さい。
なお、本体組立ての際、ボルトナット、ネジ等の締めつけは、一箇所をきつく締め付けず、全体を仮留め頂いた後、バランスを確認しながら最後にしっかりと締め付けて下さい。
はじめに一か所を強く締め付けた場合、傾くなど正しく組み立てることができません。また2名で組立作業していただく事をお勧めいたします。
4. 必ずセーフティーキークリップを体に取り付けてから使用をお願い致します。
ランニング中、万が一転倒した場合、セーフティーキーが本体から外れ、マシンは停止する機能があります。
5. スタート前はサイドレールに立つ、低速からランニングするなど、十分な安全を確保頂けますようお願い致します。
6. 本体前方にある電源オン後、スタートボタンを押すだけで、ランニング可能です。
この場合、傾斜、速度はマニュアル操作となります。
7. スピード、インクライン 及び 音量 操作ボタンは長押し調整可能ですが、急な速度アップ、音量増とならないようご注意ください。

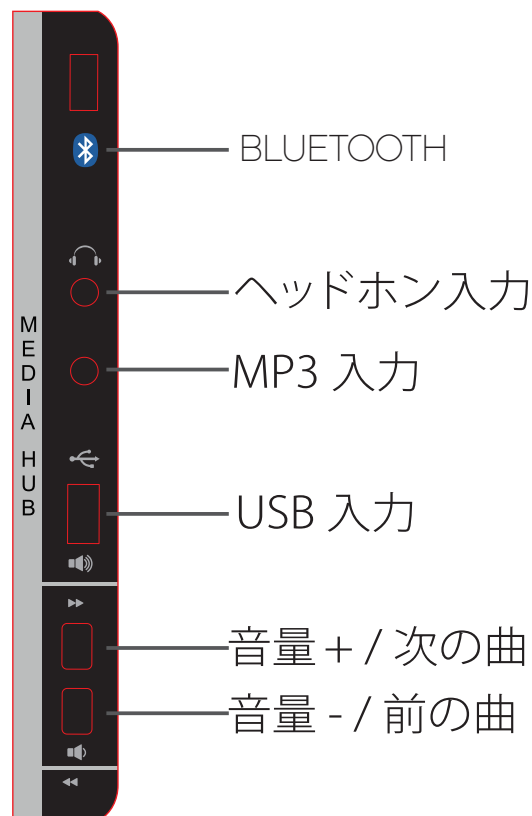



ボタン機能

START

このボタンを押して、いつでも器械をスタートできます。

STOP

このボタンを押して、器械を休止するか、ストップします。

SPEED + / SPEED -

このボタンを押して、スピードを調節します。

INCLINE + / INCLINE -

このボタンを押して、傾斜を調節します。

FAN

このボタンを押して、ファンを開くか、閉じます。

HOME

このボタンを押して、メインインタフェースに戻ります。

RETURN

このボタンを押して、前のインタフェースに戻ります。

コンピュータ機能

USB カード

USB スロットはUSB の中に記憶されている音楽とビデオだけをサポートします。他のデバイスはサポートしません。このポートに他のデバイスを挿入すると、ディスプレイにエラーが起きる可能性があります。

インターネット:組み込みアプリケーションプログラムを含む

この機能を使う前に、必ず画面がインターネットに接続されていることを確認してください。

運動

カウントダウンモード:時間、距離、カロリーのカウントダウンモード。

A- コンソールの上の速度と傾斜ボタンを押して、速度と傾斜を調節します。

B- 画面のどこかをタッチして、調節リストを表示します。ここから速度と傾斜を調節できます。3 秒以内に何の操作も行わないとき、調節リストは閉じます。調節リストの上のSTOP を押して、器械を止めます。

プリセットプログラム:ボディスカルピング、脂肪燃焼、山と道。上記のどれかのプリセットプログラムを選び、目標を設定し、START ボタンを押すと、器械はプリセットプログラムを入力します。

ペースランニング



次を含むペースランニング:マラソンペース、ハーフマラソンペース、3km ペース、5km ペース、10km ペース、15km ペース。

各ペースランニングモードは終了した目標のパーセンテージ、目標ペース、現在のペースと平均ペースを表示します。

実景スポーツ

実景スポーツから峡谷、大草原、海岸ランニングを選ぶことができます。

P.15

実景スポーツの間、 をクリックするとパラメータリストが非表示になり、 をクリックするとパラメータリストが表示されます。

システム管理

システム管理から画面の明るさの調節、Wi-Fi のセット、キャッシュ管理の消去、トレッドミルの管理、言語の選択、日付と時間のセットができます。

ハンドパルス機能

脈拍スチールプレートの上に 5 秒間つかまると、画面にユーザーの脈拍値が表示されます。このデータは単なる参考のためであり、医療データとみなすことができません。

潤滑リマインド機能

「OIL」アイコンが一度現れると、トレッドミル デッキはオイル潤滑が必要です。システムは 10 秒毎に音で思い出させます。デッキを潤滑した後、「STOP」ボタンを 3 秒間押して、消去します。

走っている間は、ウェブサイトやビデオを見ないでください。

このトレッドミルは、10 分間動かないとスリープモードに入ります。

トレッドミルがエラーを表示するとき、技術チームに連絡してください。

一般情報

- 警告！健康への害が、正しくない、あるいは過剰なトレーニングの結果、起きることがあります。

- 警告！調節デバイスのどれかが突き出たままになっていると、ユーザーの動きと干渉する可能性があります。

- 警告！装置は安定した、平らな土台の上に設置してください。

- 警告！心拍数監視システムは不正確かもしれません。過剰な運動をすると、大怪我や死をもたらす可能性があります。めまいがする場合、即座に運動をやめてください。

- 警告！この装置 (B クラスとC クラス) は高精度の目的に適していません。

- 警告！装置の安全レベルは、損傷や接続点などの摩耗がないかどうかを定期的に検査する場合のみ、維持することができます。

- 欠陥があるコンポーネントは即座に交換し、および/あるいは、装置が修理されるまで使用しないでください。

- 接続点など、最も摩耗しやすいコンポーネントに特に注意を払ってください。

- 装置に乗り降りする方向では、トレーニングエリアから装置まで少なくとも 2m スペースを空けてください。

- 監督されていない子供を装置に近づかせないでください。



A B C D E

A **ランニング停止ボタン**

B ホームボタン アプリや設定中、初期画面へ戻ります。

C ファン ランニング中での送風 開始・停止ボタンです。

D リターンボタン アプリや設定中、前画面へ戻ります。

E **ランニング開始ボタン ※クイックスタートボタン**



SL8.0 トレッドミル コンソールマニュアル



F G H I J

F インクライン簡易操作 傾斜レベル 3 / 6 / 9 へ操作可能です。

G インクライン操作 ^ (傾斜アップ)、v (傾斜ダウン) ※ 長押し注意

H セーフティーキー ※ ご使用の際、必ず衣服へ取付け下さい

I スピード操作 + (速度アップ)、- (速度ダウン) ※ 長押し注意

J スピード簡易操作 速度レベル 4 / 8 / 12 へ操作可能です。

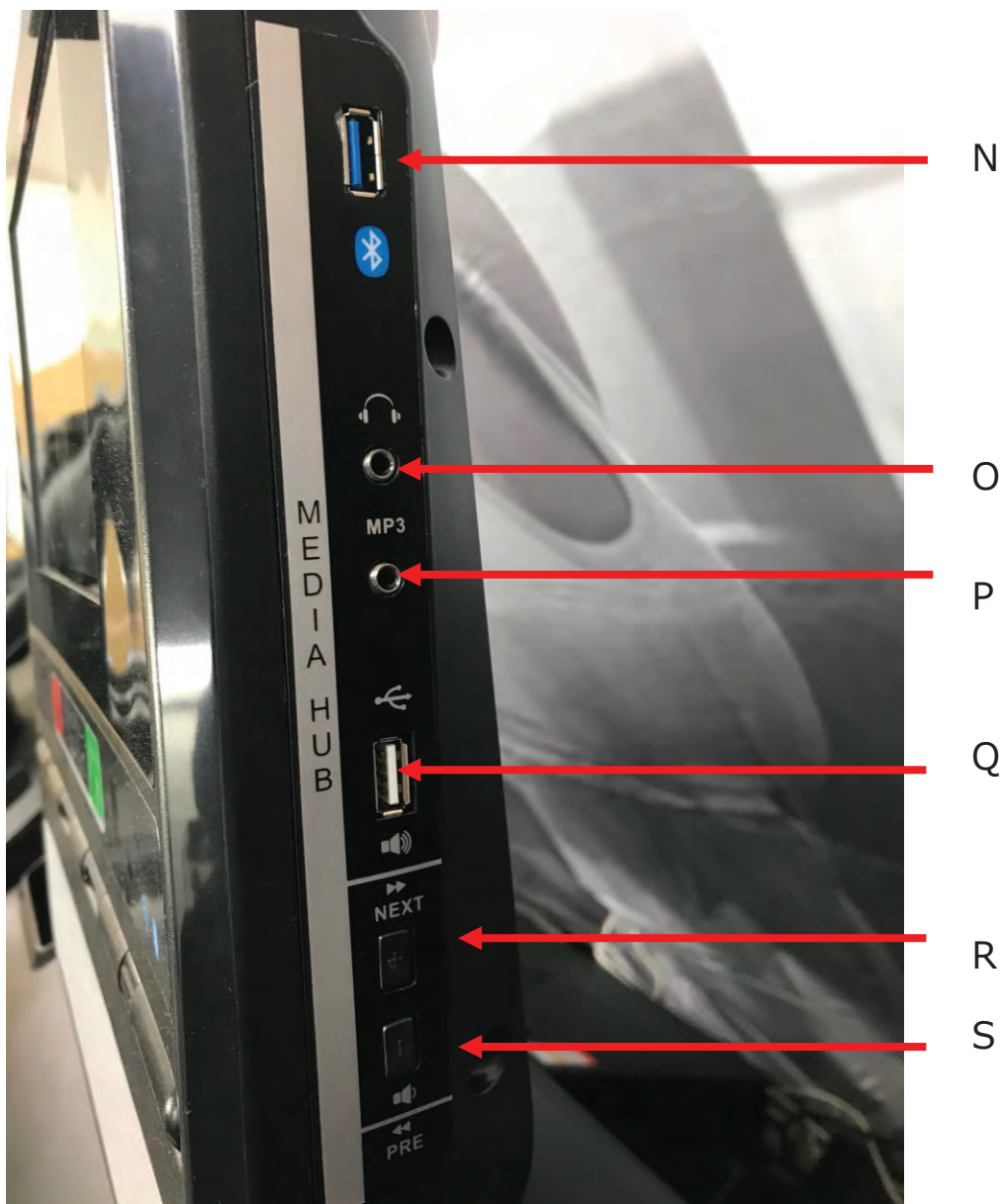

N 付属 リーボックドングルレシーバー用USBポート

O ヘッドフォン用ジャック Φ3.5mm

P MP3(音楽再生)用ジャック Φ3.5mm

Q USBポート USBに保存された音楽、動画再生が可能です。

R 内蔵スピーカー 音量アップ ※ 長押し注意

S 内蔵スピーカー 音量ダウン ※ 長押し注意



SL8.0 トレッドミル コンソールマニュアル

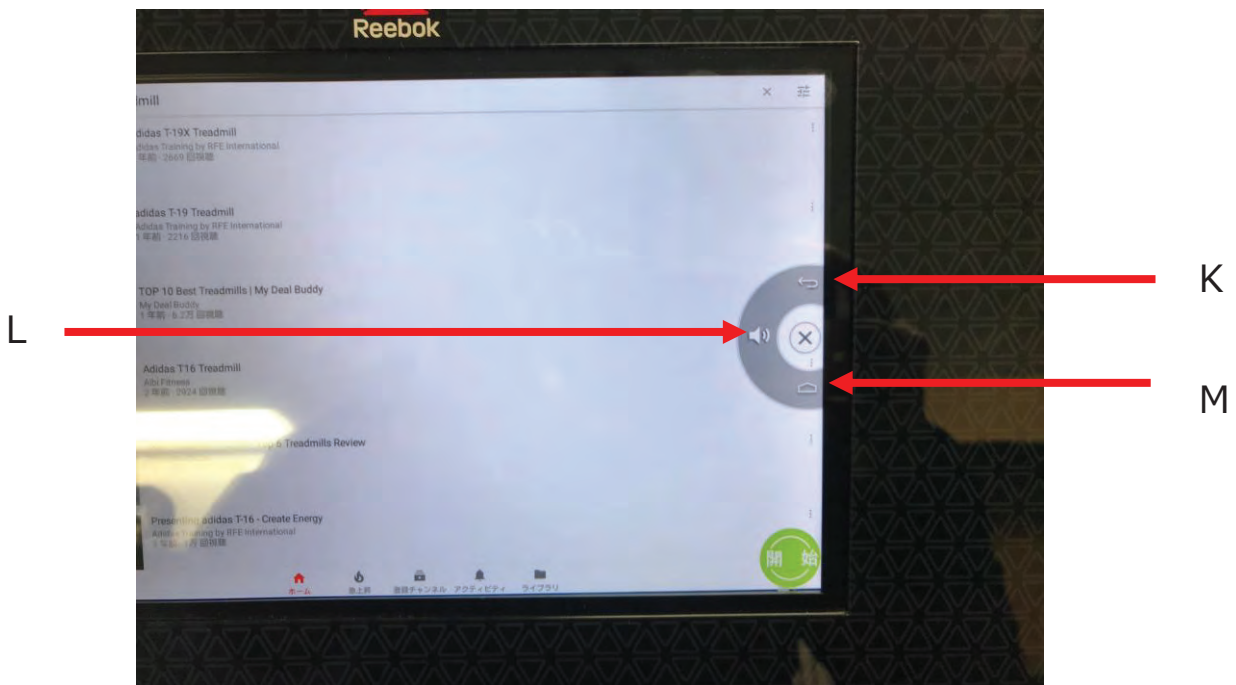

コンソール画面 その他機能

K リターンボタン アプリや設定中、前画面へ戻ります。

L 音量ボタン UP/DOWN ※音量設定にご注意ください

M ホームボタン アプリや設定中、初期画面へ戻ります。



SL8.0 トレッドミル コンソールマニュアル



ペースランニング

設定距離 (3 / 5 / 10 / 15 / 21 / 42 ㎞) を選択、
目標ペース(速度)設定にあわせてワークアウトランニング頂きます。

なお、無理のない距離、ペース設定をお願いします。



SL8.0 トレッドミル コンソールマニュアル



ペースランニング

設定頂いた目標ペースに合わせて、『現在のペース』の速度調整を行ってください。

ただし、急な速度アップは大変危険ですので、無理のないよう徐々に速度調整をお願いします。



SL8.0 トレッドミル コンソールマニュアル



実景スポーツ

キャニオン、草原、シーサイド3つの風景から選択、
バーチャル映像に爽快なランニングをお楽しみ頂けます。



SL8.0 トレッドミル コンソールマニュアル



システム管理 (設定画面)

コンソール画面表示、明るさの調整、WIFI 接続など 設定をお願いします。



SL8.0 トレッドミル コンソールマニュアル

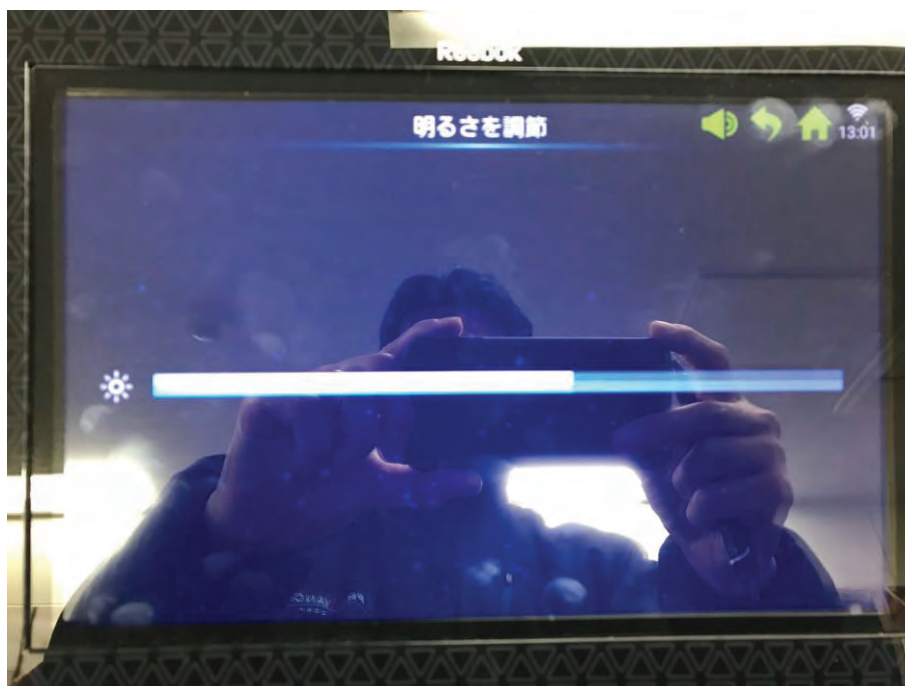

システム管理 (設定画面)

明るさの調整 画面を指でスワイプしてご調整下さい。

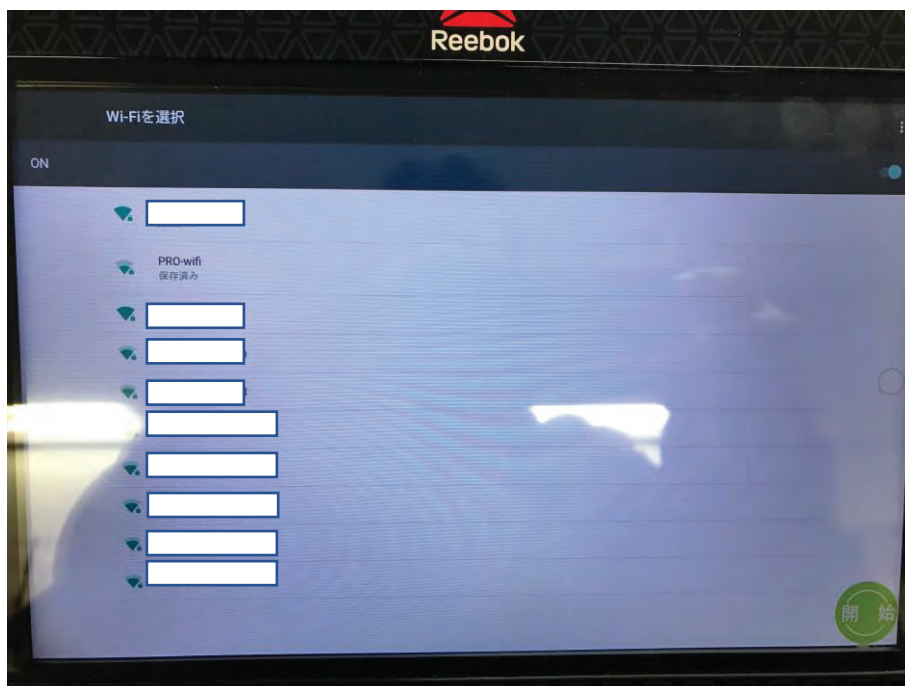

WIFI 設定

ホームルーターを指定、パスワード入力をお願いします。
なお、WIFI電波が弱い、不安定な場合、オンライン設定されないことがあります。この場合、携帯テザリング機能など、他ルーターをお試し下さい。



SL8.0 トレッドミル コンソールマニュアル

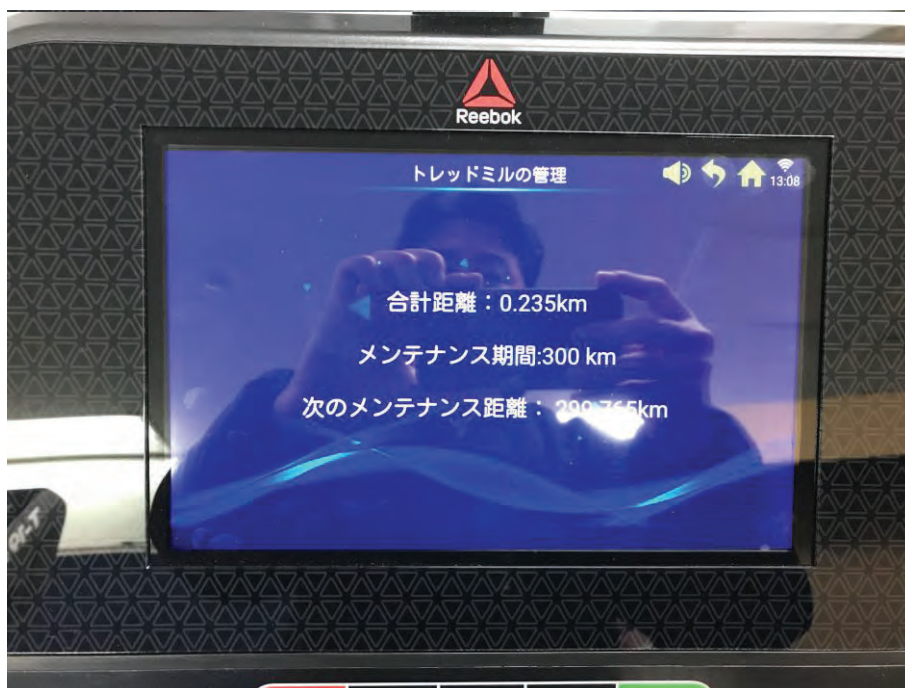

システム管理 (設定画面)

トレッドミルの管理 走行距離をご覧頂く事ができます。
走行ベルト、デッキ間へのシリコンオイル注入の目安として下さい。



言語 設定

外国語設定となっている場合、こちらで“日本語”をご指定下さい。

キャッシュを掃除 及び 日付と時間設定 必要に応じて設定下さい。

ファクトリーモード はご使用頂く事ができません。



SL8.0 トレッドミル コンソールマニュアル



ローカルメディア

音楽 及び ビデオ

USBに保存された音楽再生が可能です。

Q USBポートへUSB挿入、コンソール上の音楽またはビデオをタッチしてください。



SL8.0 トレッドミル コンソールマニュアル



インターネット

WiFi 接続によりアプリをお楽しみ頂く事ができます。
接続方法は10頁、システム管理 WiFi 設定をご覧ください。

ただし、すべての入力は英数文字(ローマ字)となります。
また各アプリをご覧いただく場合、お客様が直接各サービス提供先
と契約いただく必要がございます。



SL8.0 トレッドミル コンソールマニュアル



インターネット

You Tube	動画共有サービス
Twitter	メッセージ、画像、動画、URL投稿サービス
Google Chrome	ウェブブラウザ
Netflix	映画、ドラマ オンラインストリームサービス
Spotify	音楽ストリーミングサービス
Facebook	ソーシャルネットワークサービス
プライムビデオ	インターネット・ビデオ・オン・デマンドサービス



SL8.0 トレッドミル コンソールマニュアル



トレーニング

7プログラムからターゲットに合わせたランニングトレーニングを選択ください。

選択方法は画面上のプログラムを指先でスクロールし、お好みのトレーニングを選択してください。



SL8.0 トレッドミル コンソールマニュアル



トレーニング

各プログラムは傾斜、速度設定されていますので、ご使用の際はプログラム内容に注意頂き、無理のないようにご使用をお願い致します。

走行面には立たず、画面操作だけでプログラムを開始させ、プログラム内容(速度、傾斜)を事前確認する事をお薦め致します。



LOCATION | トレッドミルの前方にシールがございます。モーターカバーの下、電源スイッチの右側がございます。

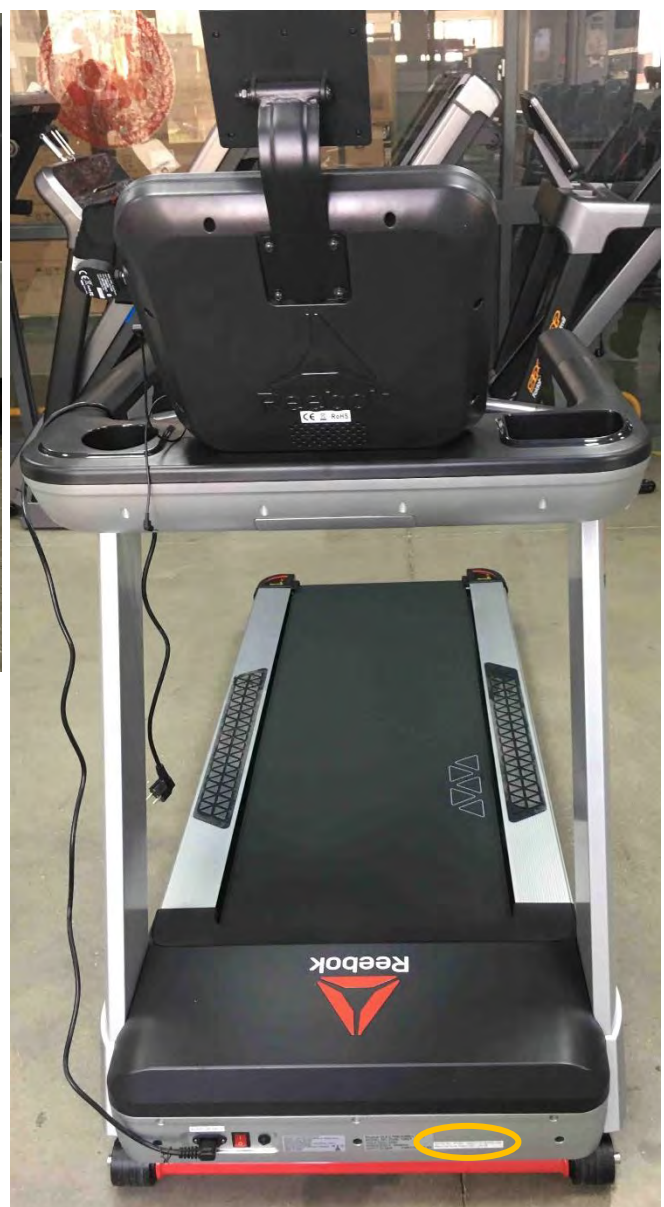



Find out more at:
reebokfitness.com/reebok-app
Search 'Reebok Fitness Equipment'

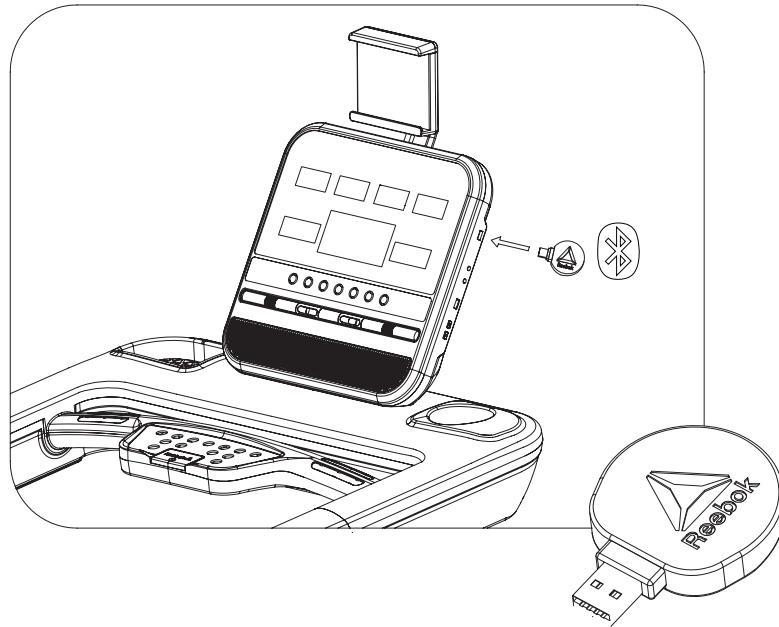

WEEE logo this symbol on a product means that the product is covered by European Directive 2012/19/EU.

The Bluetooth® word mark and logos are registered trademarks owned by Bluetooth SIG, Inc. and any use of such marks by RFE international is under license.

Hereby, RFE international declares that this product is in compliance with the essential requirements and other relevant provisions of Directive 2014/53/EU.





Reebok

reebokfitness.com